

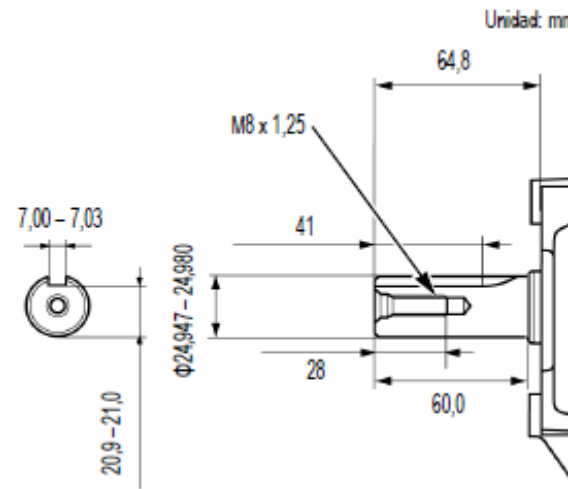

## Motor Gasolina

## GX390H2 LH1

Los motores de la serie GX de Honda son legendarios por su fiabilidad y rendimiento superior. Tienen múltiples aplicaciones en equipos de construcción, cultivadores, generadores y motobombas, entre otros.



Alimentación **G** **D** **E**  
Gasolina Diesel Eléctrica

Fotografía de referencia, podría cambiar algunas de sus características sin afectar su funcionalidad.

El diseño OHV mejora la eficiencia de combustión. La disposición de las válvulas permite una admisión de mezcla de combustible más homogénea, además de un escape más rápido y completo. Fácil arranque gracias al sistema de descompresión automático y a una empuñadura de arranque más ergonómica

Incluye:  
ACCESORIOS  
Manual en español

<b>CARACTERÍSTICAS TÉCNICAS</b>	Descripción	MOTOR GASOLINA HONDA 13HP@1800RPM CUÑA 25MM
	Línea o Tipo de equipo	Motor
	Fuente Energía	Gasolina
	Potencia (hp)	13
	Tipo de motor	OHV
	Cant. de Cilindros y sistema	Monocilíndrico 4 Tiempos
	Modo de Refrigeración	Por aire, cilindro inclinado 25°
	Diámetro x Carrera (mm)	88 X 64
	Cilindrada (cc)	389
	Relación de compresión	8.2:1
	Potencia neta (hp)	13hp@1800rpm
	Par Máximo Neto	26,5Nm @2500rpm
	Tipo de arranque	Manual (retráctil)
	Sistema de Encendido	D-CDI
	Consumo potencia nominal (l/h)	3.5
	Capacidad tanque combustible (l)	6.1
	Capacidad de aceite (l)	1.1
Aceite recomendado	Enermax 10W-30 API SL	
Tipo de Eje/Diámetro	Cuña 25mm	
Filtro de Aire / Alarma de Aceite	Doble / No	
Garantía	2 Años	
<b>Log.</b>	Peso (kg)	31.7
	Dimensiones Largo x Ancho x Alto (cm)	40.6 X 46 X 44.8

NOTA: La información contenida en esta publicación está basada en el modelo más reciente y contiene la información disponible al momento de la impresión de la ficha. Nos reservamos el derecho de realizar cambios en las especificaciones del equipo en cualquier momento sin incurrir en la obligación de informarlo.

Conoce más en [www.energiaypotencia.com](http://www.energiaypotencia.com)

